

# Praga AV

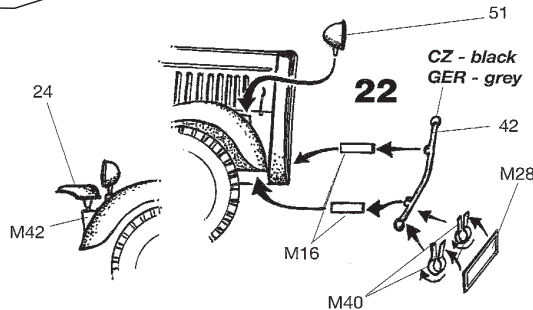
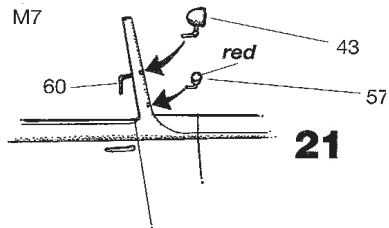
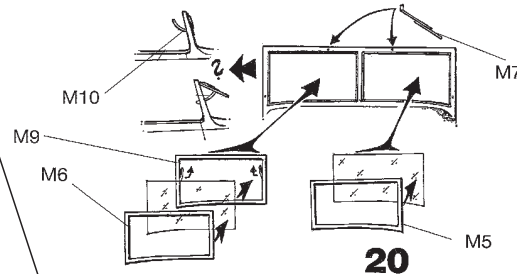
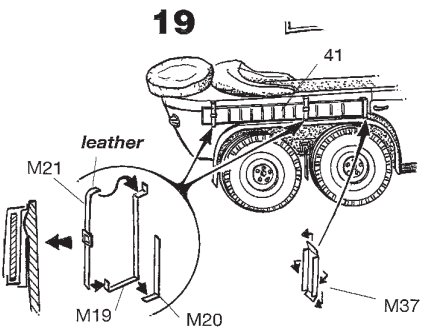
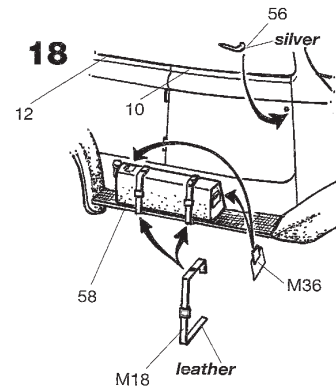
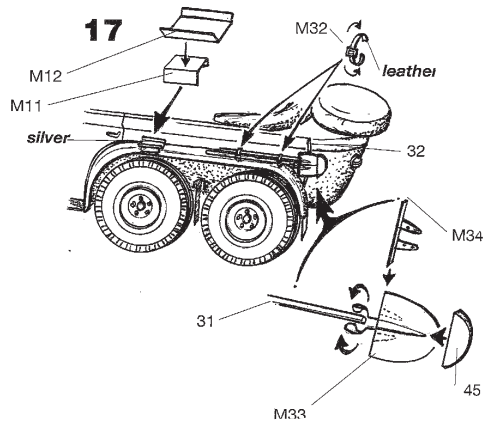

Při stavbě postupujte podle instruktážních obrázků.

**Upozornění:** Během opravování může vznikat prach, který může dráždit dýchací cesty. Používejte ochranu očí při odšťihování kovových dílů.

Follow the instruction drawings the assembly.

**Notice:** Machining can produce dust which can be irritating to the respiratory tract. Metal parts should be cut off using protection eyesight.

Kupujte přímo na [www.plusmodel.cz](http://www.plusmodel.cz)  
Buy directly from [www.plusmodel.cz](http://www.plusmodel.cz)

Plus Model s.r.o.  
Jižní 56, 370 10 České Budějovice  
Czech Republic  
<http://www.plusmodel.cz>  
e-mail: [plusmodel@plusmodel.cz](mailto:plusmodel@plusmodel.cz)

## Historie

Od roku 1936 do roku 1939 vyráběla firma ČKD PRAHA třínápravový velitelský vůz PRAGA AV. Vůz byl vybaven šestiválcovým motorem o obsahu 3468 cm<sup>3</sup> a výkonu 70 k.s. Prostřednictvím třírychlostní převodovky a dvoustupňové přídavné převodovky byla poháněna zadní kola. Maximální rychlost byla 92 km/h. Vozidlo bylo poměrně úspěšné a československá armáda s ním byla spokojena. Firma vůz také exportovala např. do Rumunska, Polska, Švédska, Bulharska, Peru atd. Za druhé sv. války používala toto vozidlo také německá armáda. Celkem bylo vyrobeno 389 kusů. Jedno vozidlo je vystaveno ve vojenském muzeu v Lešanech v ČR.

## Zbarvení

### 1. Československo - mobilizace 1938

Vůz je v ČS khaki barvě (FS 34127 nebo Humbrol 150) přední a zadní blatníky jsou černé, barvy jsou lesklé. Stupačky mezi blatníky, žebra masky a klíky jsou v barvě hliníku. Na levém předním blatníku je pod světlometem nakreslena značka 3.618. Na zádi uprostřed je stejná značka a nad ní je nápis PRAGA.

### 2. Neznámá dělostřelecká jednotka Wehrmachtu - Balkán 1941.

Celé vozidlo šedé (FS 36118 - Panzer grau). Na předních blatnících a zádi vozu bílé lemy (pro lepší viditelnost při nočních jízdách v koloně). Značka WH - 71765 vpředu a vzadu. Na zádi vozu vlevo nahoře nápis ABSTAND 50 m. Na pravém předním a pravé straně zádi vozu je znak velitelsví dělostřeleckého pluku.

### 3. Slovenská " Rychlá divize" - Ukrajina léto 1941.

Vůz ve stejném zbarvení jako ČS armáda - č.1. Na pravém předním blatníku a levé části zádi vozu znak útočné vozy.

## History

PRAGA AV, three-axle commander car, was produced by ČKD Works Prague, Czechoslovakia, in the 1936 - 1939 period. It was powered by six-cylinder engine of the total volume 3468 ccm with engine power of 70hp. Rear wheels were driven via three-stage main gear and two-stage auxiliary gear. The car could achieve maximal speed of 92 km/h. Vehicle was quite successful and Czechoslovak army was satisfied with it. Car was also exported, for example to Romania, Poland, Sweden, Bulgaria, Peru, and some others. German Wehrmacht also used PRAGA AV during WWII period.

The total output at the end of the production was 389 Praga AV cars. One of them still remained up to these days and is on the display at The Military museum, Lešany, Czech republic.

## Color scheme

### 1. Czechoslovak Army, Czechoslovakia, mobilization 1938

Car is in Czech-khaki (FS34127, or Humbrol 150) overall, front and rear mudguards are black, all colors are gloss. Footboards between mudguards, frontal grid ribs, and handles are Aluminium. There is number "3.618" on the left front mudguard just above it.

### 2. Unknown artillery unit of the Wehrmacht, Balkans, 1941

The car is Panzer Grau (Gray FS361118) overall. There are white margin on the front mudguards and rear of the car (for better visibility during night rides in the column of the car). Registration numbers "WH-71763" on the front and rear. The inscription "Abstand 50m" at the left upper part of the rear. The sign of the artillery regiment headquarter on the right front and right rear of the car.

### 1. Slovak "Rychlá divize" ("Quick division"), Slovak army, The Ukraine - summer 1941

The car was painted at the same way as the Czechoslovak army cars was (see paragraph No.1). There were signs of the assault unit on the right front mudguard and on the left part of the rear.

